

GEMM

BCT10USN



Adapté aux cuisines professionnelles, ce refroidisseur rapide — capable d'accueillir 10 plaques — peut abaisser la température des aliments rapidement et préserver leur qualité tout en respectant les normes strictes de salubrité.

CARACTÉRISTIQUES

- Équipé avec le réfrigérant R290, une option écologique qui réduit l'impact environnemental tout en maintenant une performance optimale.
- Le panneau de ventilation spécial est développé pour simplifier l'entretien.
- Le livre de recettes intégré offre des cycles programmables pour obtenir des résultats constants.
- Les cycles personnalisables permettent d'adapter les processus de refroidissement et de congélation aux besoins précis de production.
- Suivi de la température interne des aliments en temps réel avec la sonde de température, qui assure des cycles de refroidissement et de congélation précis.



PIÈCES ET
MAIN-D'ŒUVRE



POUR
COMPRESSEUR

ÉCRAN TACTILE CAPACITIF



SPÉCIFICATIONS

Puissance : 220 V – 60 Hz

Puissance max absorbée : 1871 W

Puissance de refroidissement :
6412 BTU/h

Capacité des plateaux :
10 plateaux (non-inclus)

Format de plateaux compatibles* :
- GN 1/1 trays
- 18" x 26" (45 x 66 cm) plateaux

Structure pour plateaux :
2,6 po (66 mm)

Réfrigérant : R290

Catégorie climatique : 5

Température minimale de l'air :
-40 °F (-40 °C)

Capacité de refroidissement : en 90 min.
149 °F to 37 °F = 81,5 lb
(65 °C to 3 °C = 36 kg)

Capacité de congélation : en 240 min.
149 °F à 0 °F = 53 lb
(65 °C à -18 °C = 24 kg)

Dimensions :

Longueur : 34,8 po (88 cm)

Largeur : 33,8 po (85 cm)

Hauteur : 60,2 po (152 cm)

Connexion : 
(220 V)

Poids net : 364 lb (165 kg)

* Les étagères pour les deux formats
sont fournies avec l'appareil.



VUE AVANT

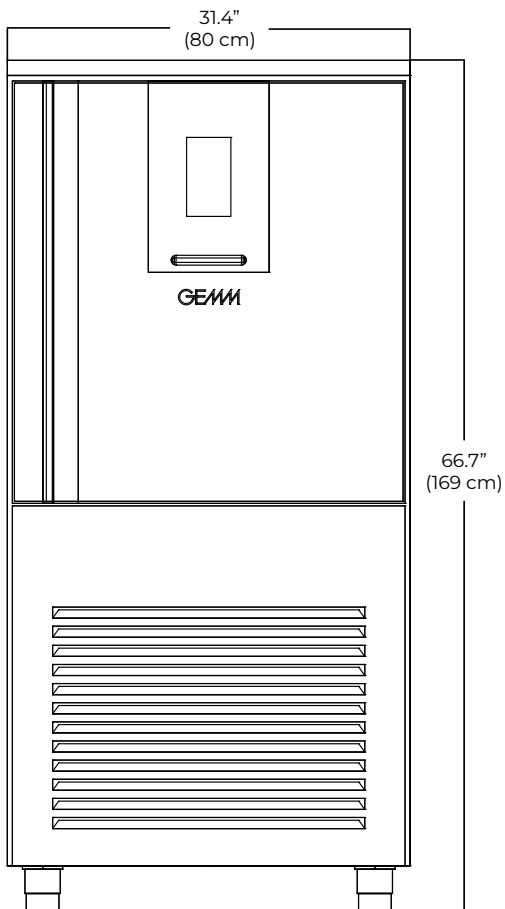

VUE DE DESSUS

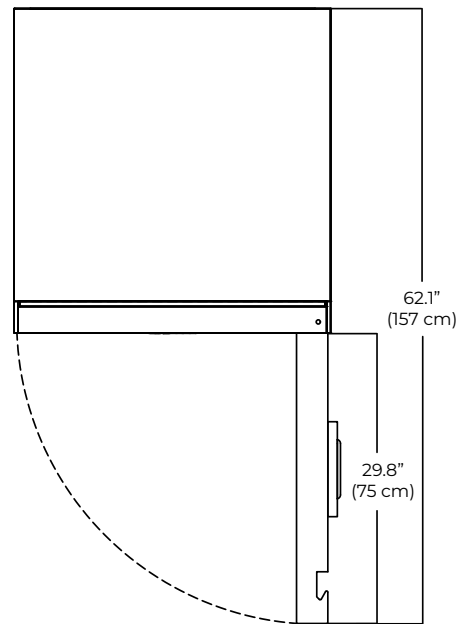

VUE DE CÔTÉ

