

eurodib

M10ETL



Préparez facilement de délicieuses recettes avec notre plus petit mélangeur planétaire. Cet appareil compact offre des capacités de haute performance, mélangeant sans effort les ingrédients sans sacrifier l'espace précieux de la cuisine.

CARACTÉRISTIQUES

- Un appareil essentiel pour toutes les cuisines commerciales, conçu pour traiter toutes sortes de recettes avec facilité.
- Sa construction en acier inoxydable durable garantit une fiabilité à long terme et des performances constantes.
- Les commandes intuitives rendent l'utilisation simple et conviviale.
- Il offre une valeur exceptionnelle tout en garantissant une assurance qualité pour des résultats professionnels.
- Le design compact est idéal pour les petites cuisines, maximisant la fonctionnalité sans prendre beaucoup d'espace.



PIÈCES ET
MAIN-D'ŒUVRE



SPÉCIFICATIONS

Puissance : 110 V, 600 W, 6 A, 5-15P

Capacité : 10,5 pte (10 L)

Profondeur du bol : 12,5 po (32 cm)

Diamètre du bol : 10,5 po (27 cm)

Vitesse : 67/189/362 rpm

Capacité maximale de pétrissage :
4,4 lb/h (2 kg/h)

Dimensions :

Longueur : 19,4 po (49 cm)

Largeur : 14,9 po (37 cm)

Hauteur : 26 po (66 cm)

Connexion : 
(110 V)

Poids net : 143 lb (65 kg)

Accessoires inclus

- Crochet
- Fouet
- Batteur



VUE AVANT

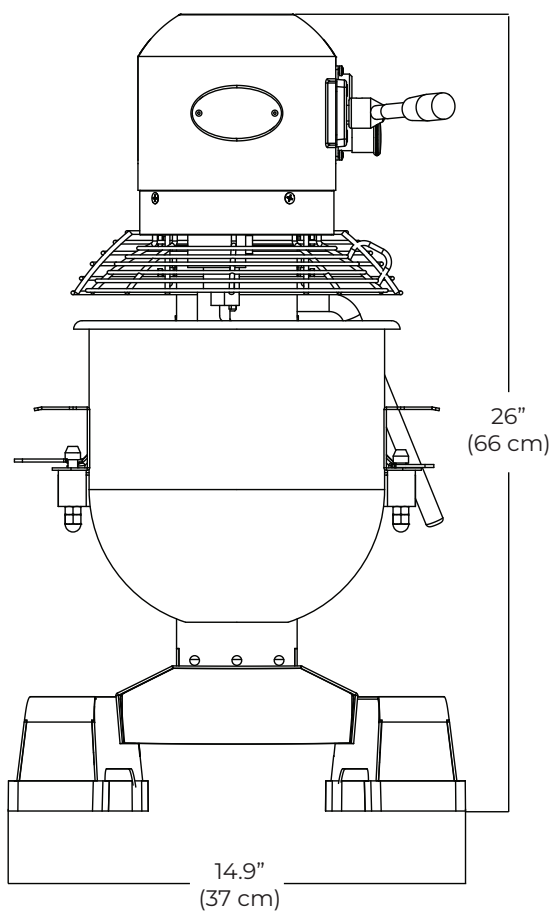

VUE DE DESSUS

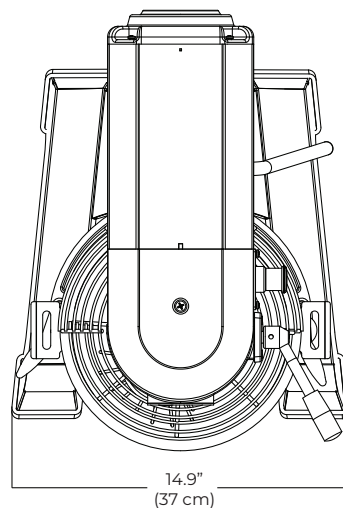

VUE DE CÔTÉ GAUCHE

